

各部の名称と主な機能

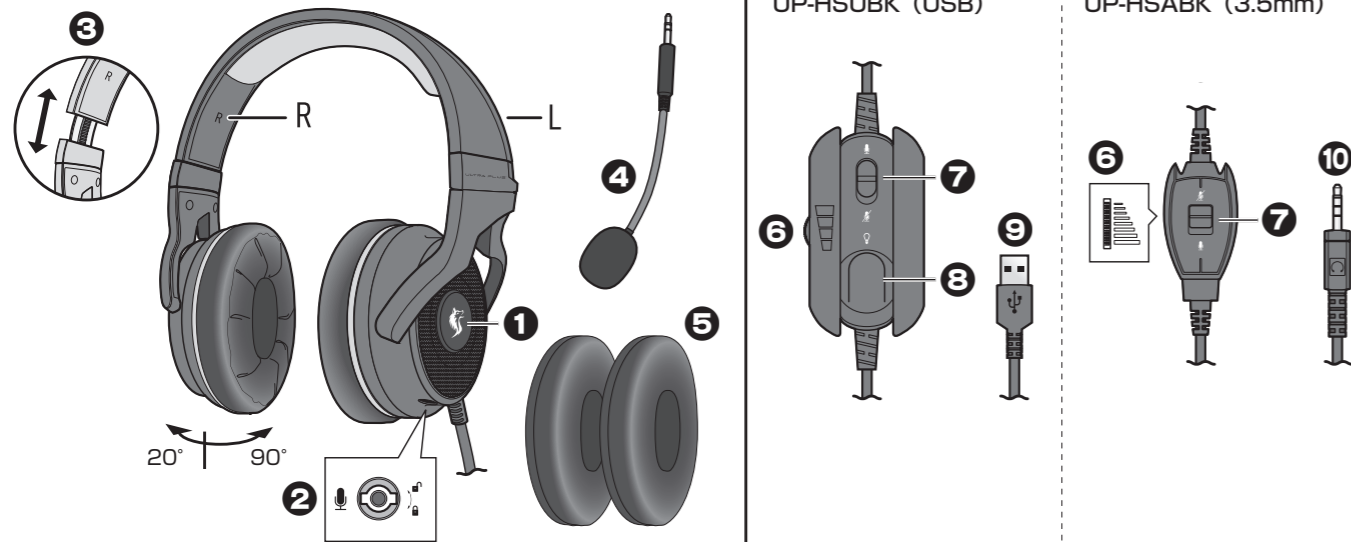

① LED ロゴ (UP-HSUBK)	USB 機器に接続して給電されると点灯します。
② マイクコネクタ	付属のマイクを接続します。マイクを取り外した状態でもヘッドホンとして使用できます。
③ アジャスタブルヘッドバンド	バンド長を調整することができます。
④ マイク (フレキシブルアーム)	ヘッドセットのマイクコネクタに接続して使用します。フレキシブルアームでマイクの向きを調整することができます。
⑤ イヤークッション (メッシュ)	必要に応じて、標準装備の超柔軟プロテインレザー素材のイヤークッションと交換して使用します。
⑥ ボリュームダイヤル	音量を調整します。
⑦ マイクミュートスイッチ	マイク入力をオン/オフできます。
⑧ LED スイッチ (UP-HSUBK)	ロゴの LED をオン/オフできます。
⑨ USB コネクタ (UP-HSUBK)	パソコン等の USB ポートへ接続します。
⑩ 3.5mm 4 極ミニプラグ (UP-HSABK)	パソコン等のヘッドセット端子に接続します。 ※ 3 極のイヤホン・ヘッドホン端子に接続した場合はマイクは使用できません。

マイクの取り付け

付属のマイクをヘッドセットのマイクコネクタに接続して使用します。フレキシブルアームでマイクの向きを調整することができます。マイクを取り外した状態でもヘッドホンとして使用できます。

注意 取り付け/取り外しの際は必ず手順に従ってください。無理に押し込んだり、引き抜くと破損の原因となります。

取り付け/取り外し手順

- ヘッドセット左側の下部にあるマイクコネクタにマイクのプラグを挿入します。挿入する際、マイクのプラグのツメとコネクタの溝を合わせて挿入します。
- 奥まで挿入したら図の矢印の方向にプラグを 90° 回転してロックします。

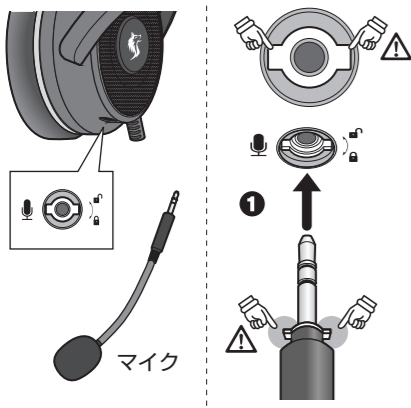

取り外し手順

取り外す際は挿入時と逆の手順で取り外してください。

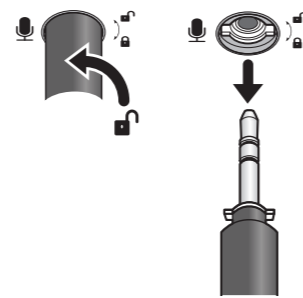

ヘッドセットを装着する

注意 大音量で耳を痛めることを防ぐため、本製品のボリュームダイヤルで音量を小さめに設定してから装着してください。

図の様にヘッドセットを装着し、ヘッドバンドやマイクを調整します。マイクを調整する際、マイク先端の刻印が口側を向く様に調整してください。



再生機器に接続する

- 【UP-HSUBK をご使用の場合】
USB コネクタをパソコンやゲーム機の USB ポートに接続します。
【UP-HSABK をご使用の場合】
3.5mm 4 極ミニプラグをパソコンやゲーム機の音声出力コネクタに接続します。

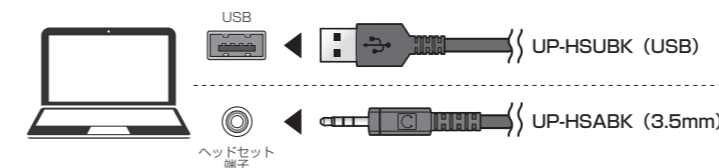

- マイクを接続している場合は、必要に応じてチャットアプリなどを起動します。必要に応じてマイクやヘッドホンの設定を行ってください。

パソコンの設定を確認する

音声が出力されないなど、正しく使用できない場合は下記の設定をご確認ください。

Windows の場合

- [Windows の設定] > [システム] > [サウンド] の順に選択します。
- 出力デバイスと入力デバイスの設定で使用したい機器を選択してください。

【UP-HSUBK の場合】
「ULTRA PLUS UAC Headset」を選択してください。(※)
※ 既に接続されている機器の名称により「2-ULTRA PLUS UAC Headset」と表記される場合があります。

【UP-HSABK の場合】
PC 搭載のデバイスの名称になります。名称はデバイスマネージャーの「オーディオの入力および出力」等でご確認ください。



Mac の場合

- [システム環境設定] > [サウンド] の順に選択します。
- 【UP-HSUBK の場合】
「ULTRA PLUS UAC Headset」を選択してください。
【UP-HSABK の場合】
「ヘッドフォン」や「外部マイク」を選択してください。



イヤークッションを交換する

注意 イヤークッションは大変デリケートな材質です。道具などは使わず、手で慎重に交換されることをお勧めいたします。

イヤークッションは 4 箇所のツメで固定されています。下記の手順で外してください。

- 初めに下図のヘッドバンド取り付け部 (破線箇所) から約 3cm 程度下の箇所にあるツメを外します。
- 1 箇所外したら、残りのツメを順番に外してください。

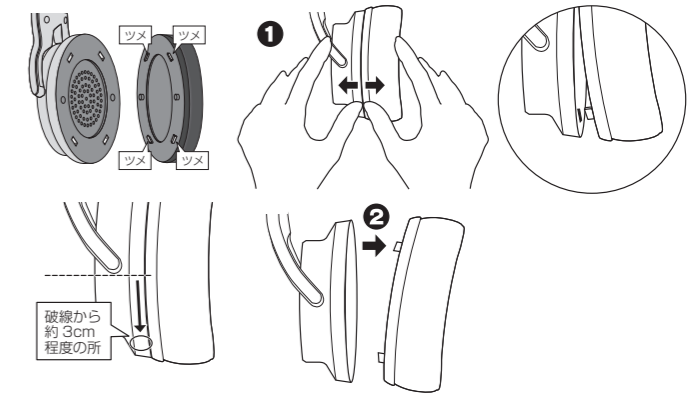

- イヤークッションを取り付ける際は、4 箇所のツメを順番に取り付けてください。

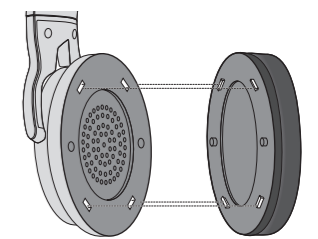

お手入れについて

マイクやイヤークッションに付着した皮脂や汗などは、使用后必ずふき取ってください。皮脂や汗などそのままにすると、べた付きや劣化の原因となります。お手入れの際は、柔らかい布で乾拭きしてください。

注意

- お手入れの際は、ベンジン・シンナー・OA クリーナーなどは使用しないでください。
- 乾拭きで落とせない汚れには、中性洗剤をごく少量溶かした水を含ませた布でふき取ることもできます。お手入れの際はソフトイヤークッションなどに水分が残らないように、最後に柔らかい布で乾拭きしてください。
- 大音量や長時間のご使用は耳を痛める原因となります。適度な音量および休憩をさみながらのご使用をお願いします。

困ったときは？

マイクが使用できない

- サウンドの入力デバイスに内蔵マイクなど本製品と異なるデバイスが指定されていないかご確認ください。
- UP-HSABK の場合、接続する端子が 4 極ミニプラグのヘッドセットかご確認ください。
- 本製品のマイクミュートコントローラーがオンになっていないかご確認ください。
- Windows10 の場合、プライバシー設定でマイクへのアクセスが禁止されている場合がございます。下記の項目をご確認ください。
 - 「スタート」> 「設定」> 「プライバシー」の順に選択します。
 - 画面左のメニューから「マイク」を選択して、「アプリがマイクにアクセスできるようにする」を「オン」にしてください。また、画面下部に「デスクトップアプリがマイクにアクセスできるようにする」が表示されている場合は、この項目も「オン」にしてください。
- Windows10 のマイクテストをご確認ください。
 - 「スタート」> 「設定」> 「システム」> 「サウンド」の順に選択します。
 - 「マイクテスト」へ移動してマイクに話しかけてください。声を出しているとき音量バーが動いている場合、マイクは正常に機能しています。バーが動いていない場合、Windows 上でマイクがミュートになっているなど設定に問題がある場合がございます。マイクテストにある「トラブルシューティング」ボタンをクリックして問題の解決を行ってください。