

EDIFIER®

Q D 3 5

In-House Bluetooth Speaker

— Manual —

電源警告:

1. 使いやすいように本器をコンセントの近くに置いてください。
2. 使用前、動作電圧が使用場所と同じ電源であることを確認します。正しい動作電圧は本器に記載してあります。
3. 安全のため、落雷の恐れのあるとき、または長期間使用しないときは本機の電源コードを外してください。
4. 通常的环境下でも本体が熱くなることがあります。通気を良くし、使用場所に注意してください。
5. 製品本機ハウジング、底面、電源アダプターの製品ネームプレートと安全警告ラベル。



この記号は、人に電気ショックを与える可能性のある、高電圧部分の本機の内部にあることをユーザーに知らせるものです。



この記号は、本器を分解しないように警告するものです。内部にユーザーが交換できるパーツはありません。修理は指定サービスセンターに依頼してください。



この記号は屋内専用であることを示します。



この記号は、本機がクラスII、二重絶縁電気機器で、アースの必要のないことを示します。

「主電源」プラグは切断装置として使用します。切断装置はすぐに使用できる状態にしておきます。

ワイヤレス製品の場合:

1. ワイヤレス製品は短波を出し、他の電子機器、医療機器などに干渉することがあります。
2. 使用できない時は製品の電源を切ってください。製品は医療施設、飛行機、ガソリンスタンド、自動ゲート近く、自動火災報知機、他の自動化装置などで使用しないでください。
3. 製品はペースメーカーの20cm以内で使用しないでください。無線電波はペースメーカーなどの医療機器の通常動作に影響を与えることがあります。

JP 安全上の重要事項

- ・説明書をよく読み、いつでも読めるように適切に保管してください。
- ・メーカーが指定した付属品/アクセサリーを使用してください。
- ・本機を正しく接続するため、接続図の説明に従ってください。
- ・本機は0-35℃の環境で使用することをおすすめします。本製品は0~35℃の環境で配送および保管することをおすすめします。
- ・火災、感電のおそれを少なくするため、雨天下を含め湿気の多い場所には本機を置かないでください。
- ・水滴/液滴がかからないようにしてください。
- ・熱源（ヒーター、ストーブなど）の近くに置かないでください。
- ・瓶など液体の入った物を本器の上に置かないでください。火のついたロウソクなどの物を本器に置かないでください。
- ・換気用の開口部をふさがないでください。換気用の開口/穴に物を入れしないでください。火災、感電の原因になります。
- ・本機は通気の良い場所に置き、天面、側面は5cm空けてください。
- ・プラグはジャックにしっかり差し込んでください。接続前、ジャックが塞がれていないか、また、プラグがジャックに適合し、正しい向きか確認してください。
- ・付属のアクセサリー、パーツは、飲み込むことがないように小さいお子さんが触れないところに置いてください。
- ・ハウジングは分解しないでください。感電などのおそれがあります。本機が動作しない、落下等による破損、水や雨に晒す等した場合は、直ちに使用を中止し修理に出してください。
- ・本器を乾いた布で拭く前に必ず電源を切り、電源プラグを外してください。
- ・本器の表面を拭く強い酸、アルカリ、ガソリン、アルコールなどの溶剤は使用しないでください。掃除には中性洗剤か水を使用してください。
- ・本機は2千メートルの標高以下でご使用ください。



音楽の音量に注意してください。聴覚を損なうことがあります。音量は安全な範囲に保ってください。



この記号は、法令や規制に従い、本機を廃棄またはリサイクルすることを示します。



使用するのにはメーカー指定か、本製品付属のカート、スタンド、三脚、ブラケット、またはテーブルのみです。カート使用時、カートを本製品とともに移動する時は転倒しないよう注意してください。

スピーカーの概要

本スピーカーにより以下のことを行えます

- Bluetooth、USB ケーブル、3.5mm AUX ケーブルで接続することにより、ハイレゾ音楽を聴く。
- 素晴らしいライトの効果により、テーブルや部屋を装飾する。
- GaN パワーテクノロジーにより、USB-C および USB-A ポートを通じて効率的にデバイスを充電する。

箱の中身

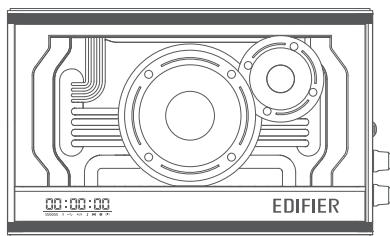

スピーカー



電源ケーブル



3.5mm AUX
ケーブル



USB-A から
USB-A ケーブル



清掃用クロス



ステッカー



ユーザーズガイド

注:

- 画像は参照用です。
- 技術的改善とシステムのアップグレードの必要性、ここに含まれている情報と仕様に対して、実際の製品は若干異なる場合があります。差異があった場合、実際の製品を優先します。

Edifier Connect app

Edifier Connect アプリをダウンロード



1. アプリのQRコードをスキャンします。
2. Apple App Store または Google PlayからEdifier Connect アプリをインストールします。

アプリを使って以下のことを行うことができます

- EQsを選択またはカスタマイズする。
- ライト効果を選択またはカスタマイズする。
- 時計形式を選択し、時計をスマートデバイスと同期する。
- ファームウェアを更新する。
- その他機能。

ライト効果

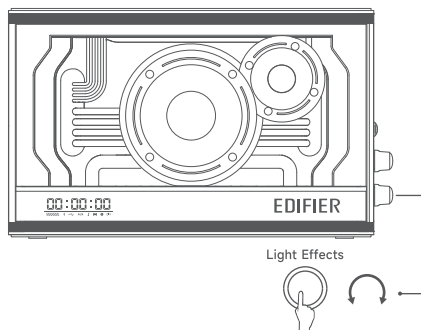

「Light Effects」ボタンを押してライト効果に切り替えます。
「Light Effects」ボタンを時計方向または反時計方向に回して、ライトの輝度を増減します。

音声入力ソースの切り替え

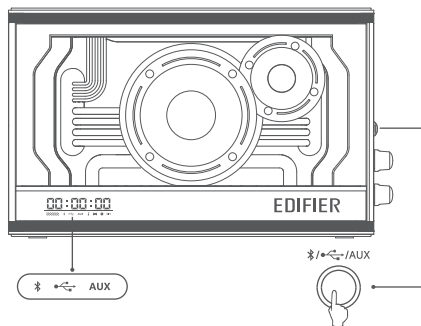

「*/Bluetooth/AUX」ボタンを押して音声入力ソースを切り替えます。
*：Bluetoothストリーミング
☒：USB-A ケーブル
AUX：3.5mm AUX ケーブル

取扱の説明

電源に接続

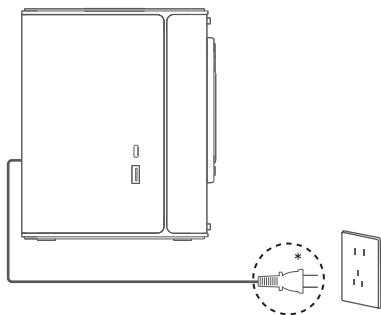

付属の電源コードを本製品と電源出力に接続します。

* このプラグタイプは、説明のみを目的としています。

電源オン/オフ

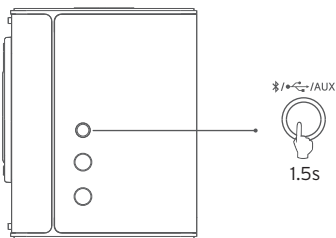

1. 電源オン: 背面パネルの主電源ボタンを「ON」に切り替えます。

電源オフ: 主電源ボタンを「OFF」に切り替えます。

2. スタンバイモードと動作モードの切り替え:

「*//AUX」ボタンを1.5s押し続けます。

→ スタンバイモードでは、ライトとディスプレイ画面はオフです。

→ スタンバイモードでも、スピーカを使ってデバイスを充電できます。

Bluetooth接続

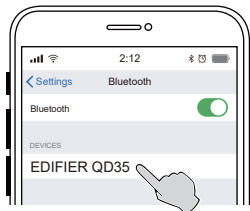

下記のステップに従ってBluetoothで音楽を流します。

1. スピーカーを Bluetooth モードに切り替えます。
2. 接続設定するデバイスで「EDIFIER QD35」を選択します。
3. パスキーの要求があった場合「0000」を入力します。
4. お客様のデバイスでオーディオを再生し、再生を制御します。
 - ・「//DIY」ボタンを押して再生を一時停止や再開したり、「//DIY」ボタンを回して音量調整することもできます。
 - ・Bluetoothモード切り替えした後、前回接続したBluetoothデバイスに自動的に再接続します。
 - ・別の Bluetooth デバイスに接続するためには、Bluetooth モードで「//DIY」ボタンを1.5s押し続け、本スピーカーをBluetooth 検索モードに切り替えます。

注: 本製品のBluetooth機能をフルに活用するため、ユーザーのモバイルデバイスがA2DP、AVRCPプロファイルをサポートするか確認してください。

AUX ケーブルで接続

1. 音声入力源を AUX ケーブルに切り替えます。
2. 付属のAUX ケーブルを使ってお客様のデバイスをスピーカーに接続します。
3. お客様のデバイスでオーディオを再生し、再生を制御します。
 - ・「//DIY」ボタンを回して音量調整することもできます。

取扱の説明

EQsの切り替え

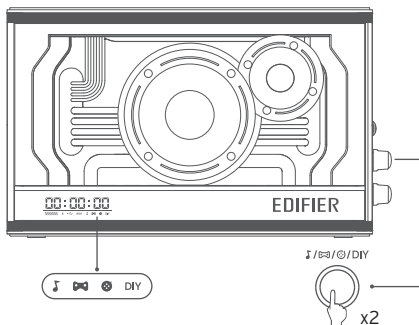

「♪/🎮/🎵/DIY」ボタンを2回押して
EQsを切り替えます。

♪：音楽モード

🎮：ゲームモード

🎵：動画モード

DIY：カスタマイズされたEQ

USB ケーブルで接続

1. 本スピーカーを USB オーディオストリーミングモードに切り替えます。
2. 付属の USB ケーブルを使って、スピーカーの背面パネルにある USB-A ポートにお客様のコンピューターを接続します。
→ 内蔵 USB サウンドカード用のドライバーは、お客様のコンピューターに自動的にインストールされます。
 - Mac ユーザーの方の場合には、「EDIFIER QD35」をコンピューター上の音声出力デバイスとして選択します。
3. お客様のコンピューターでオーディオを再生し、再生を制御します。
 - 「♪/🎮/🎵/DIY」ボタンを押して再生を一時停止や再開したり、「♪/🎮/🎵/DIY」ボタンを回して音量調整することもできます。
 - USB オーディオストリーミングモードでは、スピーカーはボリューム同期をサポートしていません。ボリュームを調節したい場合、スピーカーボリュームとコンピューターボリュームを別々に調整してください。
 - 以下の OS がサポートされています：Windows 11、Windows 10、Windows 8、Windows 7、および macOS。

実用最大出力: ミッド-バス (25W) + ツイーター (15W)

再生周波数帯域: 60Hz-40kHz

EUための宣言

周波数帯域: 2.402GHz ~ 2.480GHz

RF 出力: ≤ 10 dBm (EIRP)

使用制限はありません。

外部デバイスの充電

注:

- 充電中には、電源ケーブルが適切に接続され、本スピーカーの背面パネルの主電源ボタンが「ON」担っていることを確認してください。
- 充電電流が 3A である場合、効率的な充電のために 4.5A 以上の充電電流をサポートする充電ケーブルを使用してください。

本スピーカーの左パネルの USB-C ポートまたは USB-A ポートにお客様のデバイスを接続して充電します。

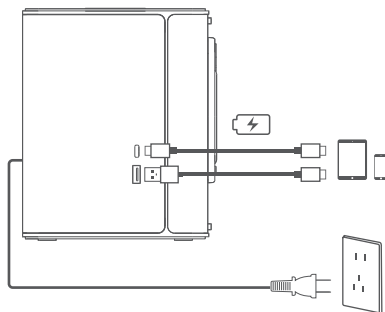

入力: 100-240V~ 50/60Hz 1A

USB-C ポートのみ (最大 35W) :

5V≒3A, 9V≒3A, 12V≒2.91A, 15V≒2.33A, 20V≒1.75A

USB-A ポートのみ (最大 18W) :

5V≒2.4A, 9V≒2A, 12V≒1.5A

USB-C ポートと USB-A ポートを同時に :

最大 18W + 最大 18W

Bluetoothデバイスに接続できません

- 本製品とBluetoothスピーカーとの距離が10mより短く、それらの間に障害物がないことを確認します。
- Bluetoothで本製品に他のデバイスが接続されていないことを確認します。
- 本製品がBluetooth検索モードになっていることを確認します。そうでない場合には、手動でこのモードに切り替えてください。
- 本製品を再起動すると、BluetoothデバイスでBluetooth機能が有効になります。再試行してください。
- 本製品を工場設定にリセットし、再試行してください。

音が出ない

- 本製品とお客様のデバイスが適切に接続されていることを確認してください。
- 音声入力ソースが正しく選択されていることを確認してください。
- 再生が一時停止になっていないことを確認します。
- 本製品とデバイスがミュートになっていないことを確認します。
- 本製品とデバイスのボリュームを上げます。

電源が入らない

- 電源ケーブルが適切に接続されていることを確認します。
- 電源供給が遮断されていないことを確認します。
- 背面パネルの主電源ボタンが「ON」に切り替えられていることを確認してください。

スピーカーからノイズ

- EDIFIER スピーカーは、オーディオデバイスのバックグラウンドノイズが大きすぎる時、ノイズを少し発生します。オーディオケーブルを外し、ボリュームを上げてください。スピーカーから1メートル離れて音が聞こえない場合、本製品には問題ありません。

EDIFIERについて詳しくはwww.edifier.comをご覧ください

EDIFIERの保証については、www.edifier.comの関連ページを参照し、保証条件 (Warranty Terms) というセクションをご覧ください。

本スピーカーについて詳しく知る

時計の同期

1. Bluetooth により本スピーカーをお客様のスマートデバイスに接続します。
2. Edifier Connect アプリを開き、QD35の製品ページに入ります。
 - 本スピーカーの時計は、お客様のデバイスと自動的に同期されます。
 - Edifier Connect アプリを使用して時計を手動で同期し、時計形式を設定することもできます (Edifier Connect アプリの「設定」に移動)。

注: 背面パネルの主電源ボタンが「OFF」になっている、あるいは電源が7日間接続されていない場合、時計設定はクリアされます。

最新のファームウェアを入手する

Edifier Connect アプリにバージョンのアップグレード通知が表示された場合、ファームウェアを更新してください。更新中には、ディスプレイに状況が表示されます。

注: 更新中には電源とBluetooth 接続を切らないでください。

本スピーカーの工場設定へのリセット方法

動作モードで「Light Effects」ボタンを5s押し続けます。

注: 本スピーカーがリセットされた後には、スピーカーのすべての設定とペアリングはクリアされます。